



Handling



Wiegen



Sieben



Mischer



Behälter



Reinigen

Pharma Container

In fast allen Volumina und Ausführungen



SERVOLIFT
lifetime solutions

Ihr Spezialist für komplette
Handlings-, Misch- und
Reinigungstechnologien

► Pharma Container

Dieser Container ist speziell für die pharmazeutische Industrie entwickelt worden. Er dient als Transport-, Lager- und Mischcontainer und zeichnet sich besonders durch sein reinigungsfreundliches Design aus.

Durch die verschiedenen Optionen lassen sich nahezu alle Aufgabenstellungen realisieren.

SERVOLIFT GmbH
Albert-Einstein-Straße 9
77656 Offenburg Germany

T. +49 (0) 781 6100 0
F. +49 (0) 781 6100 400

info@servolift.de
www.servolift.de

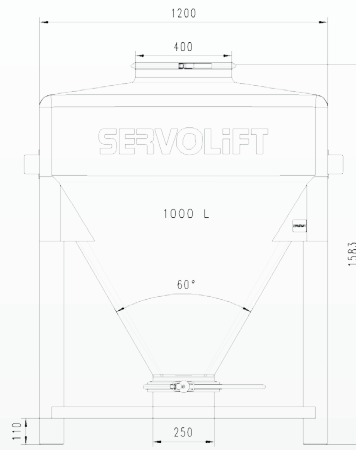
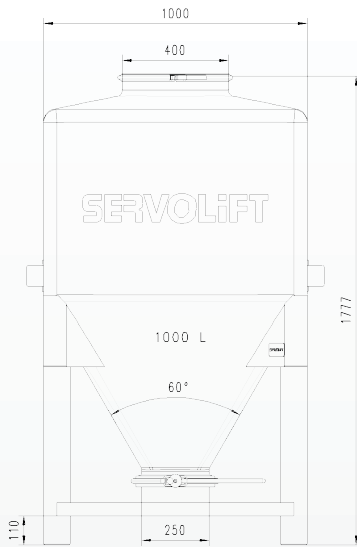

Ausführungen:

Material:

AISI 316L (1.4404) für produktberührende Flächen
 AISI 304 (1.4301) für nicht produktberührende Flächen

Mögliche Oberflächen:

- 2 B Schweißnähte gebeizt und passiviert
- 2 B mattiert, Schweißnähte sichtbar
- 2 B Schweißnähte gebürstet
- Container komplett geschliffen, Schweißnähte blecheben
- elektropoliert

Je nach Oberflächenbearbeitung werden Ra-Werte von 0,2 - 1 µm garantiert.

Absperrorgan:

NW 250

Mögliche Ausführungen:

- zweigeteilte Absperrklappe verschraubt
- zweigeteilte Absperrklappe mit Klemmring
- Klappe mit geradem Auslauf
- Klappe mit TC-Flansch für eine Vielzahl von Erweiterungsmöglichkeiten

Sonderausstattung:

- Entlüftungsstutzen
- Dokumenthalter
- Stapelecken
- Räder
- Einfahrerschutz
- Mischholme
- uvm.

Alle produktberührende Materialien mit Werkszeugnis bzw. mit FDA-Zulassung.

1000 x 1000 mm	Inhalt	500L	600L	700L	800L	900L	1000L
	Höhe in mm	1272	1372	1472	1572	1672	1777

1200 x 1200 mm	Inhalt	750L	800L	900L	1000L	1100L	1200L	1300L	1400L	1500L	1600L	1700L	1800L	1900L	2000L
	Höhe in mm	1408	1443	1513	1583	1653	1723	1793	1863	1933	1998	2068	2138	2208	2278